

PRESYSTEM® Black-In



PRESYSTEM® SPO

Sistema monoblocco per tenda tecnica oscurante o filtrante, progettato in fase esecutiva dall'Area Tecnica Alpac in funzione delle condizioni di contorno e dei requisiti prestazionali richiesti.

Voci di capitolato PRESYSTEM® SPO

Resistenza meccanica (NTC 2018):

- Valutazioni meccaniche in considerazione delle azioni agenti: peso proprio, carico del vento, carichi orizzontali lineari, variazioni dimensionali proprie dei materiali, movimentazioni ante, false manovre dell'utenza.

Isolamento termico (DM 26-06-2015):

- Calcolo trasmittanza termica U (W/m²K) secondo UNI EN ISO 10077-2;
- Analisi delle isoterme secondo UNI EN ISO 10211;
- Analisi del ponte termico lineare (Ψ) con il metodo ad elementi finiti secondo UNI EN ISO 10211;
- Analisi della temperatura minima accettabile per evitare la creazione di muffe secondo UNI EN ISO 13788;
- Verifica fattore di trasmissione solare secondo UNI/TS 11300-1.

Isolamento acustico (D.P.C.M. 05-12-1997):

- Rapporto di prova o calcolo potere fonoisolante R_w secondo UNI 10140-2 e UNI EN ISO 717-1;
 - Rapporto di prova isolamento acustico normalizzato di piccoli elementi di edificio $D_{n,e}$ secondo UNI 10140-2e UNI EN ISO 717-1;
 - Calcolo previsionale Isolamento acustico di facciata $D_{2m,nT,w}$;
- Permeabilità all'aria / tenuta all'acqua / resistenza vento:
- Rapporto di prova permeabilità all'aria secondo UNI EN 1026;
 - Rapporto di prova tenuta all'acqua secondo UNI EN 1027;
 - Rapporto di prova di resistenza al carico del vento secondo UNI EN 12211.

Durabilità e manutenibilità:

- Verifica incollaggio lastra fibrocemento - materiale isolante dopo cicli termici a -5°/ +55° a simulare un invecchiamento di 10 anni;
- Rapporto di prova di permeabilità all'acqua, tenuta all'aria e resistenza al carico del vento dopo invecchiamento a 10.000 cicli di pressione positiva e negativa.

Il sistema è costituito dai seguenti macro componenti personalizzabili:

Cassonetto ISOMAX

Cassonetto prefabbricato ricavato dal taglio a filo caldo di blocchi in polistirene espanso sinterizzato (EPS) preventivamente stagionato. Le pareti laterali di spessore variabile, possono essere arricchite da una greca in rilievo al fine di migliorare l'adesione dell'intonaco oppure pre-assemblate con ulteriori pannelli (gesso rivestito, legno-cemento, ecc.) in funzione delle esigenze progettuali. Sul bordo interno un listello in legno OSB 3 o una lastra di fibrocemento garantiscono il filo muro. Profilo esterno personalizzabile in funzione dello strato funzionale più esterno

dell'involucro: intonaco, lastra cementizia, cappotto termico, rivestimenti, facciate ventilate ecc. Eventuale gestione del nodo con il sistema a cappotto termico secondo le prescrizioni progettuali della UNI 11715 e l'avvallo tecnico del consorzio CORTEXA mediante elemento di raccordo preassemblato denominato "Kit compensazione cappotto" costituito da speciale profilo in PVC a gocciolatoio con rete coestrusa antifessurazione. Fianchi cassonetto di legno OSB 3 con idonee zanche di ancoraggio alla muratura. Al fine di massimizzare le caratteristiche meccaniche del manufatto, nella parte superiore della cava che accoglie il telo viene inserita una lama piegata ad U in acciaio sp. 12/10 mm.

Spalle laterali

Spalle laterali ad alta resistenza meccanica, ricavate dalla lavorazione di un pannello accoppiato contraddistinto da una resistenza a compressione di 354 kPa, costituito da polistirene estruso XPS dello spessore variabile 60-80 mm, $\lambda = 0,033$ W/mK e da una lastra superficiale di fibrocemento conforme a UNI EN 12467, spessore 4 mm, densità 1800 kg/m³. La lastra può essere verniciata con idoneo ciclo di pitturazione, rasata per una finitura a spessore o

utilizzata come supporto per la posa di rivestimenti ceramici. La parte inferiore della spalla presenta un taglio inclinato variabile dall'1 al 2%. Le spalle possono essere personalizzate con un profilo esterno in funzione dello strato funzionale più esterno dell'involucro: intonaco, lastra cementizia, cappotto termico, rivestimenti, facciate ventilate ecc. Falso telaio interno, realizzato incassando a totale taglio termico un pannello in legno OSB 3 oppure un profilo in alluminio. Dotazione di idonee zanche di ancoraggio alla muratura progettate in funzione delle azioni agenti.

Sottobancale

Sotto davanzale: ricavato dalla lavorazione di un pannello accoppiato con resistenza a compressione di 354 kPa, costituito da polistirene estruso XPS dello spessore di 60 mm, $\lambda = 0,033$ W/mK e da una lastra di fibrocemento conforme a UNI EN 12467 dello spessore di 4 mm. Su tre lati presenta una cornice isolata a taglio termico dello spessore di 35 mm, con la funzione di contenere ed isolare il davanzale.

Profilo esterno personalizzabile in funzione dello strato funzionale più esterno dell'involucro: intonaco, lastra cementizia, cappotto termico, rivestimenti, facciate ventilate ecc...

Sotto soglia: posato in pendenza fino a solaio grezzo (non sono previsti cordoli a carico impresa), idoneo all'impermeabilizzazione a caldo con fiamma libera, ricavato dalla lavorazione di un blocco in polistirene espanso EPS dalla geometria variabile, rivestito da una lastra di legno-cemento multistrato conforme a UNI EN 13986 dello spessore di 16 mm, $\lambda = 0,35$ W/mK, densità 1250 kg/m³, classe B1 di reazione al fuoco.

Giunto primario

Al fine di garantire la corretta sigillatura del giunto primario ed il livello prestazionale dichiarato del sistema Alpac PRESYSTEM® per avvolgibile, è necessario fare riferimento all'allegato tecnico fornito dal produttore.

Oscurante

PRESYSTEM® SPO è progettato per adattarsi a qualsiasi tipologia di tenda oscurante.

SPO1-I

Finitura intonaco, con serramento a filo muro interno

Alpac non fornisce tende oscuranti, pertanto va verificata la compatibilità con il monoblocco.

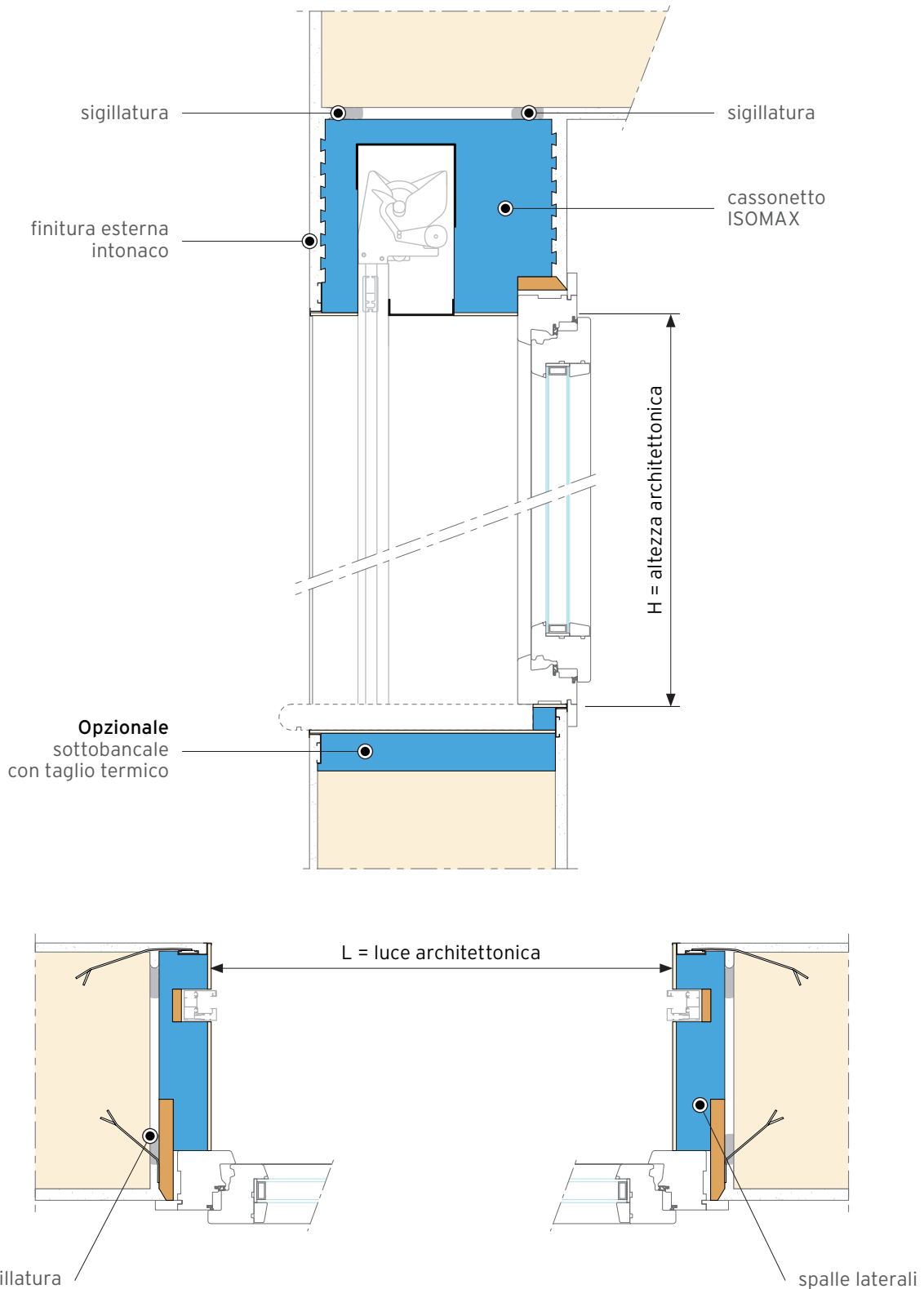

Alpac non fornisce tende oscuranti, pertanto va verificata la compatibilità con il monoblocco.

SPO1-M

Finitura intonaco, con serramento in mazzetta

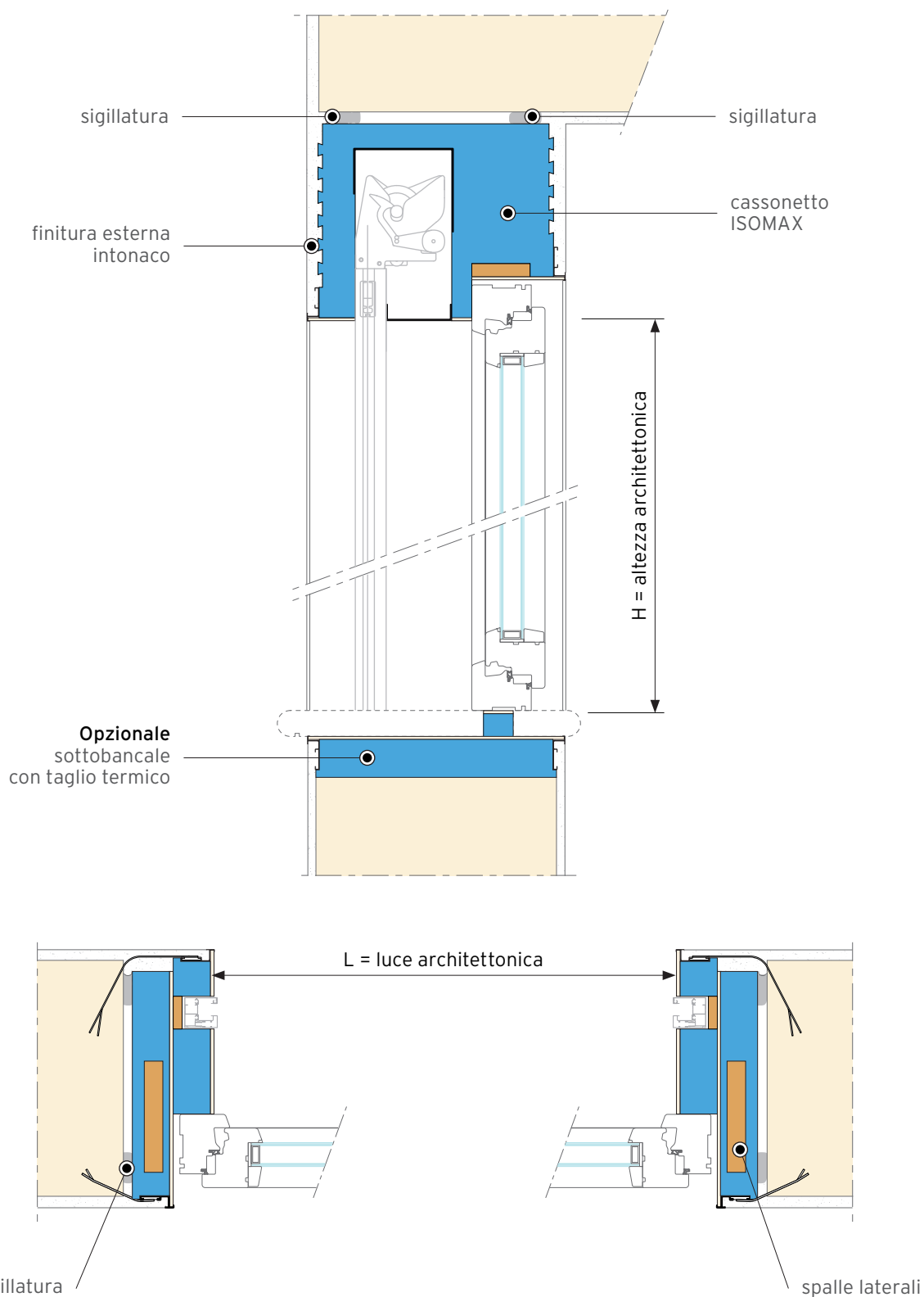

SPOT-I

Finitura cappotto, con serramento a filo muro interno

Alpac non fornisce tende oscuranti, pertanto va verificata la compatibilità con il monoblocco.

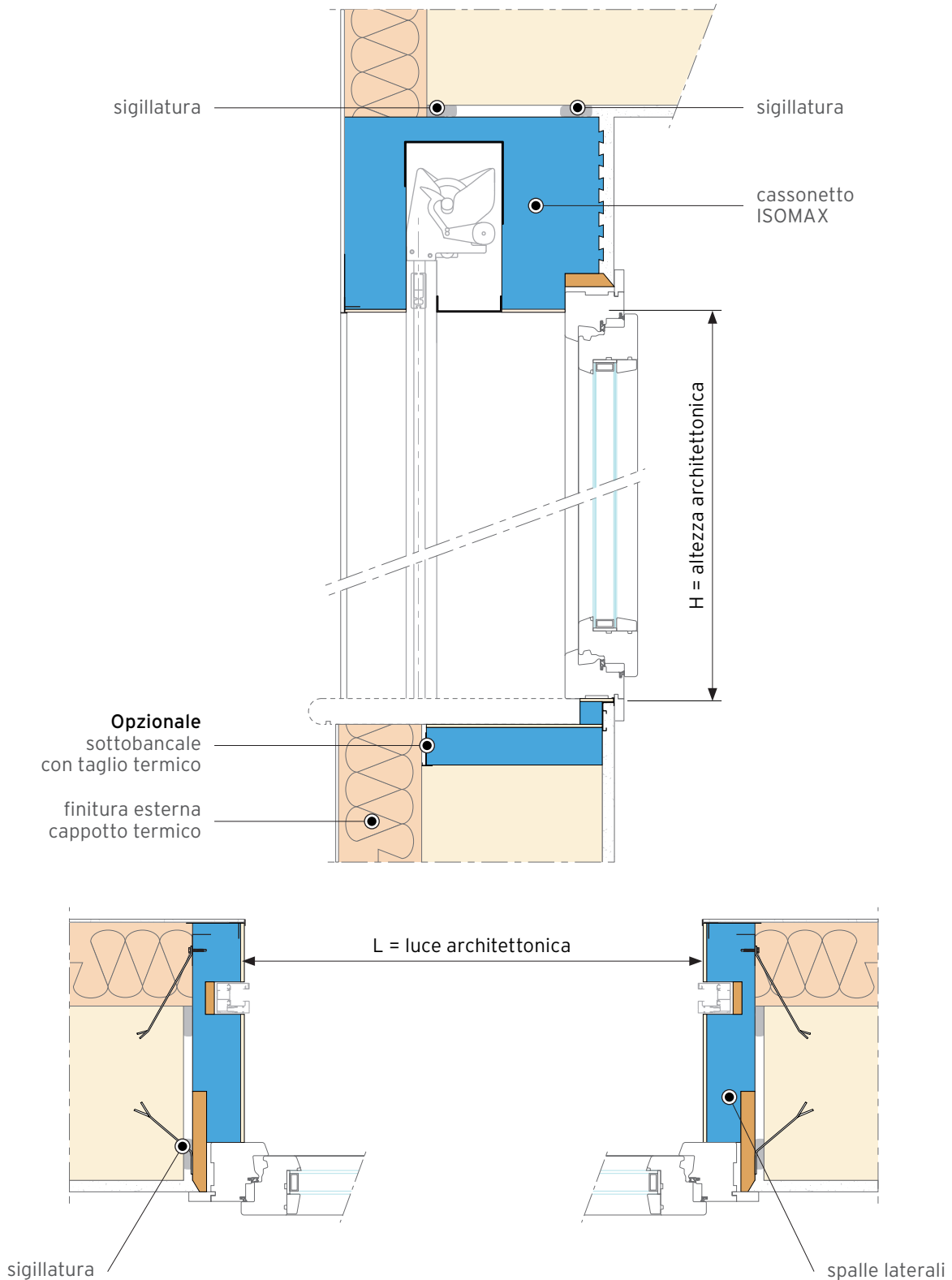

Alpac non fornisce tende oscuranti, pertanto va verificata la compatibilità con il monoblocco.

SPOT-M

Finitura cappotto, con serramento in mazzetta

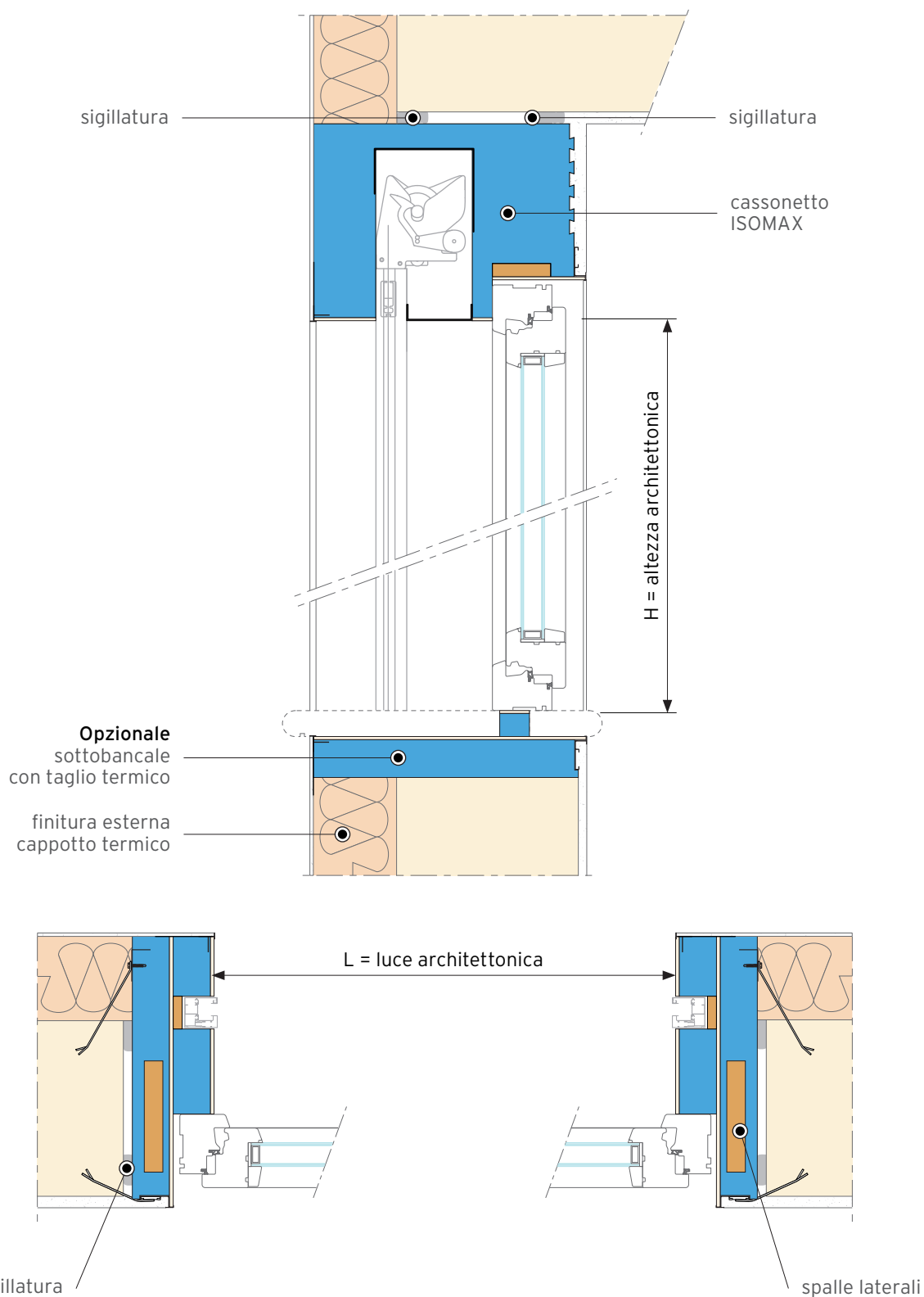

SPO6-I / SPOV-I

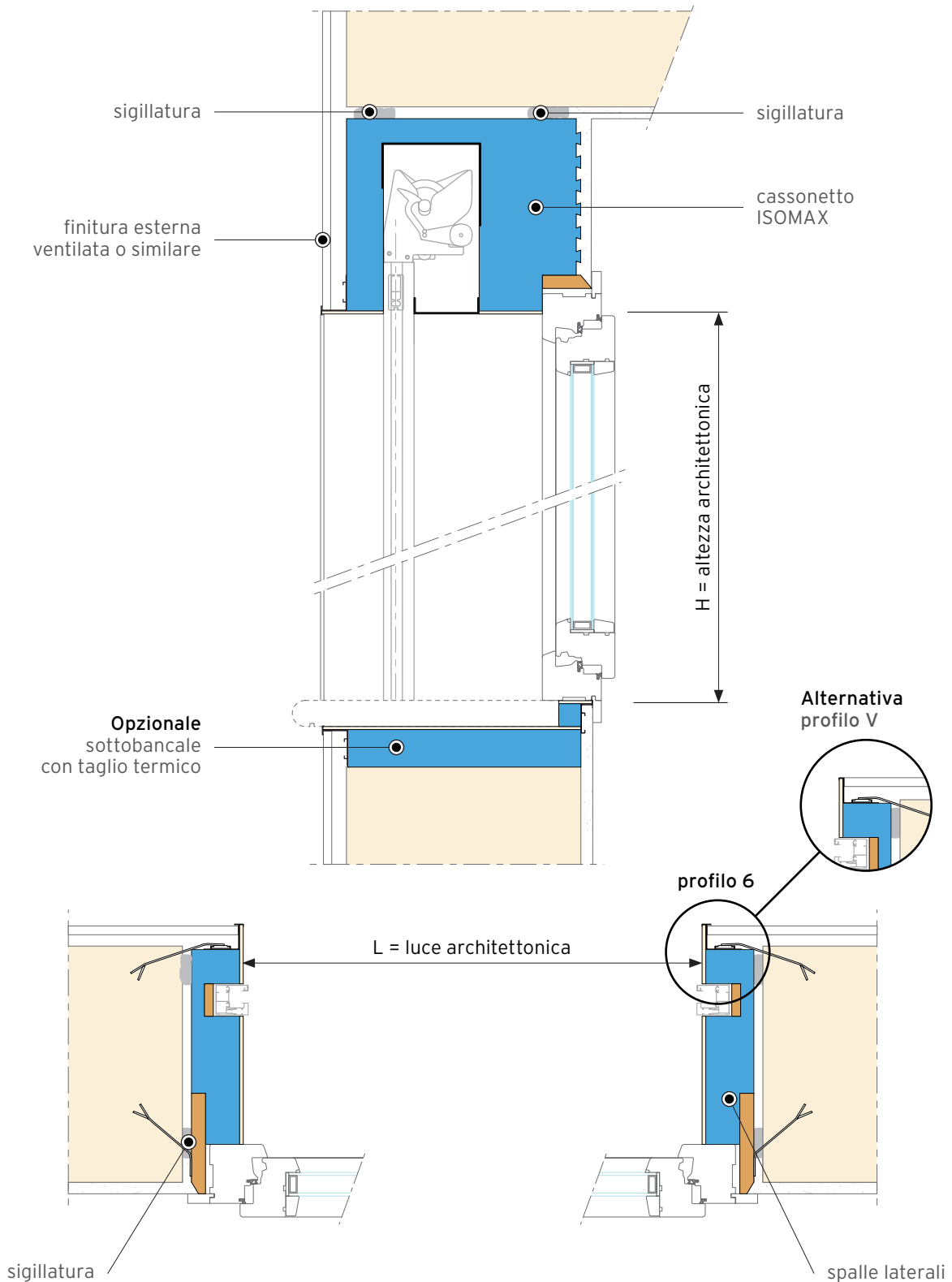

Alpac non fornisce tende oscuranti, pertanto va verificata la compatibilità con il monoblocco.

Parete ventilata o similare, con serramento a filo muro interno



Esempi di abbinamento SPO

Spalla coibentata

	 THERMO GUBIC sp. 65 mm	 THERMO MAX sp. 85 mm
SPO-I	•	•
SPO-M	•	•

Falso telaio



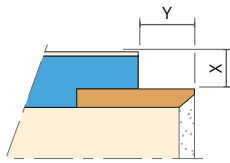
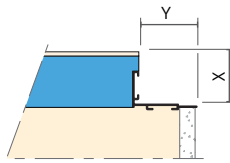
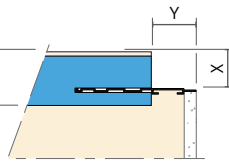

Disponibile misure standard o misure fuori standard personalizzate in funzione dell'esigenza specifica.

	 standard OSB 3	 isolato in alluminio con "L" in estruso	 con lama telescopica in estruso	
SPO-I	•	•	•	
SPO-M	-	-	-	

sp.	Y min	Y max	X max
65	40	87	60
85	40	87	80

Sottobancale

H taglio termico standard = 35 mm, disponibile solo per Tipo 2 e Tipo 3. Altre altezze su richiesta.

	 Tipo 1	 Tipo 2	 Tipo 3	 Tipo 4
SPO-I	•	•	-	-
SPO-M	•	•	•	•

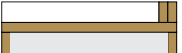
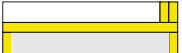
	 Tipo 6	 Duripanel	 Purenit massivo
SPO-I	•	•	•
SPO-M	-	•	•

Dimensioni PRESYSTEM® Black-In

Larghezza massima (L max): 3500 mm

Altezza massima (H max): 2900 mm